



## Leuchttabelleau

Typ LT/LED

(wettersicher)

Das wettersichere Leuchttabelleau LT/LED informiert Ihre Mitarbeiter über den Gefahrenstatus bestimmter Bereiche. Das Tableau ist mit Power-LEDs ausgestattet und der Warnhinweis ist nur sichtbar, wenn das Leuchttabelleau eingeschaltet ist. Als Sonderlösung können wir Ihnen das Tableau auch mit farblich unterschiedlichen und einzeln schaltbaren LED-Farbzeilen anbieten, um auf diesem Weg zwei Zustände anzeigen zu können. Durch individuell gestaltbare Texte und einer großen Auswahl an Folienfarben ist das Leuchttabelleau in vielen Bereichen einsetzbar. Das Gehäuse ist gemäß IP 65 geschützt.

# Leuchttableau

## Typ LT/LED



Technische Daten	
Spannung	230 V AC 24 V DC
Lagertemperatur	-30°C - +60°C
Betriebstemperatur	-25°C - +55°C
Gehäuseschutzart	IP 65
Elektrische Daten	230 VAC Version    24 VDC Version
Betriebsspannung	180 - 254 VAC    18 - 30 VDC
Betriebsstrom	110 mA            max 500 mA
Verlustleistung	16W                12 W
Anschlussklemmen	0,08-2,5 mm <sup>2</sup>
Kabeleinführung	3 x Ø 5 - 9 mm 1 x Klimastutzen
Material	PC

Ausführung	Bestell-Nr.
230 V AC	18.40
230 V AC zweifarbig grün / rot	18.41
24 V DC	18.50
24 V DC zweifarbig grün / rot	18.51
Sonnenschutzdach	18.47

### Maßzeichnung

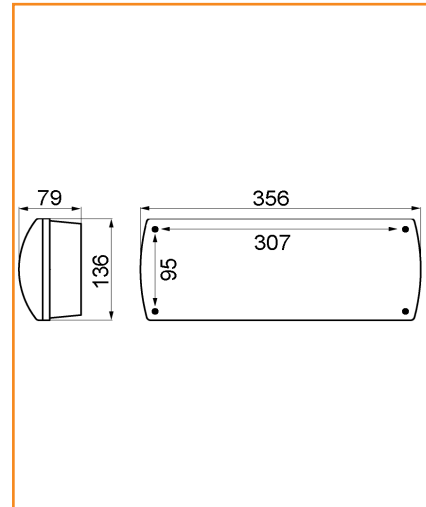

#### Abmessungen:

136 (Höhe) x 356 (Breite) x 79 (Tiefe) mm

#### Lochabstand für Befestigung:

307 x 95 mm

#### Gewicht:

850 g